

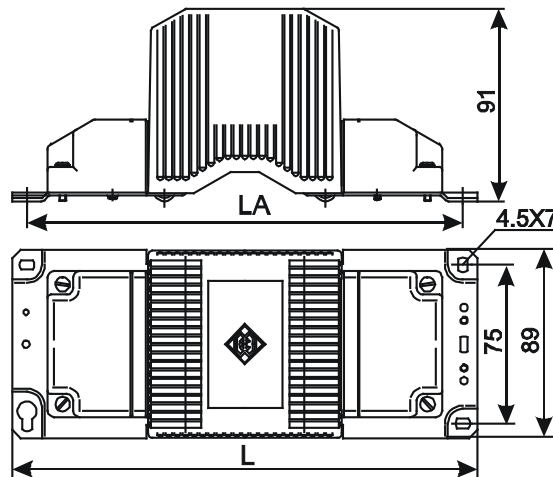

Sicherheitstransformatoren
Schutzart IP 20 Schutzklasse I

Technische Daten

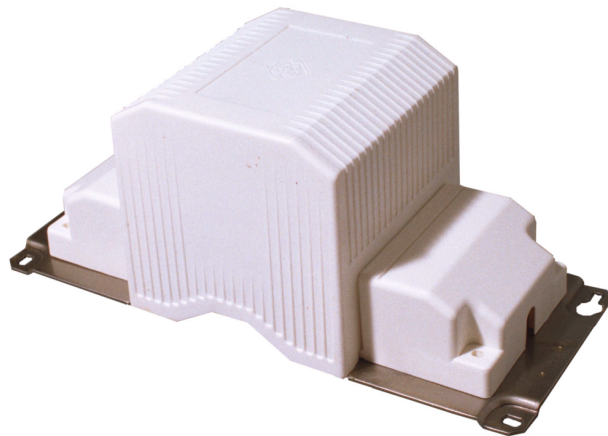

Art. - Nr.	"L" [mm]	"LA" [mm]	Leistung [W]	PRI [V]	SEC [V]	Schutz Pri	Gewicht [kg]
5107.0500.003	220	206	150	230	12	Feinsicherung / Widerstand	2,6
5107.0800.003	155	236	225	230	12	Feinsicherung / Widerstand	3,7
5107.1250.003	210	281	300	230	12	Feinsicherung / Widerstand	5,5

Art. - Nr.	"L" [mm]	"LA" [mm]	Leistung [W]	PRI [V]	SEC [V]	Schutz Pri	Gewicht [kg]
5107.0500.004	220	206	150	230	24	Feinsicherung / Widerstand	2,6
5107.0800.004	155	236	225	230	24	Feinsicherung / Widerstand	3,7
5107.1250.004	210	281	300	230	24	Feinsicherung / Widerstand	5,5

Prinzipschaltung

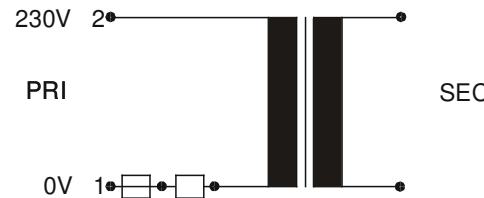

Gehäusetransformatoren

- Schraubklemmenanschlüsse
- Schutzart IP 20
- Dimmbar mit Dimmer für Halogenlampen
- G - Schmelzsicherung
- Isolierstoffklasse E
- Fail - Safe
- Niederspannungsverteiler bis 6 x 50W verfügbar



Sonderausführung auf Anfrage
 Änderungen vorbehalten

Maßzeichnungen auf Anfrage

01.06